

PARTNER KOM SE VERUJE KADA ŽELIŠ DA BUDEŠ EFIKASAN.

STEYR PROFI SERIJE OD 116 DO 145 KS



STEYR
TRAKTOREN

Partner kom se veruje.

**PARTNER KOM SE VERUJE
KADA ŽELIŠ DA SAVLADAŠ SVAKI
ZADATAK.**



SADRŽAJ

4-5 PROFI SERIJE

6-15 KABINA I KONTROLE

16-17 MOTOR

18-21 TRANSMISIJA

22-23 PTO

24-25 HYDRAULIKA

26-27 OSOVINE, KOČNICE

28-29 S-TECH

30-31 S-TECH 700 MONITOR

32-33 EASY-TRONIC II | ISOBUS III

34-35 SZ PREDNJI UTOVARIVAČ

36-37 DILERI I SERVIS

38 ODRŽAVANJE

39-41 TEHNIČKI PODACI

IZGLEDA „ZVERSKI” DOBRO.

Efikasnost i svestranost sa svežim dizajnerskim izgledom: naša Profi serija je impresivna na radovima u polju i na pašnjacima i jednako sposobna da se bavi industrijskim i šumarskim radovima.

Postoji izbor od tri verzije sa ukupno 14 različitih modela od 116 do 145 KS. Verzija na samom početku je Profi Classic serija, sa mehaničkim kontrolnim uređajima, hidrauličnom pumpom sa konstantnim protokom i visokim krovom u svojoj standardnoj izvedbi ona impresionira odličnom funkcionalnošću. Nove Profi modele karakteriše više elektronike i

opremljenost multikontrolerom u naslonu za ruke. Inovativni Profi CVT sa CVT transmisijom (neprekidno promenljivim prenosom) i ISOBUS III obezbeđuje apsolutno optimalni nivo udobnosti i ugladenosti.

STEYR ECOTECH koncept motora je zajednička osobina svih modela. Zahvaljujući ekološki primerenom Hi-eSCR sistemu na 4.5 litre (4-cilindra) i 6.7 litara (6-cilindara) common-rail turbo dizel motoru sa međuhlađenjem i direktnim ubrizgavanjem goriva, traktori bez napora udovoljavaju nivou IV EU standarda emisije izduvnih gasova i zato mogu garantovati dugoročnu ekonomičnost.



PROFI PRUŽA SVE.



Nizak nivo emisije buke od 69 dB (A) smanjuje stres u radu.

LED

Do 16 LED radnih svetala za savršeno osvetljavanje 360°.



Ergonomski rad uz pomoć naslona za ruke sa univerzalnom upravljačkom palicom menjača (multikontrolerom).



Suspenzija kabine i prednje osovine radi veće udobnosti.

IIIIS-TRONIC

S-TRONIC za automatsku strategiju kontrole vožnje na Profi CVT.

IIIIECOTECH
MEHR LEISTUNG. WENIGER DIESEL.

ECOTECH za veću snagu i manju potrošnju goriva.



PowerPlus za veću snagu do 34 KS.



Pouzdana, dugotrajna 4-stepena powershift transmisija sa prenosnim odnosom 16 x 16 ili 17 x 16.



Eko režim: 40 km/h sa uštedom goriva na 1,550 o/min.

CVT

Neprekidno promenljivi prenos sa krajnjim stepenom mehaničke efikasnosti.



Aktivna stacionarna kontrola na Profi CVT za zaustavljanje na strmim padinama bez kočnice.



Easy-Tronic II automatizovani manualni sistem prenosa na Profi i Profi CVT.



3-stepeni broj obrtaja priključnog vratila sa Power režimom ili EKO režimom za uštedu goriva.



Max. podizna moć do 7,864 kg nazad i 3,100 kg napred.



STEYR ram za priključivanje prednjeg utovarivača dostupan iz fabrike.



Kombinacija pneumatika i točkova pogodna za sve vrste aplikacija.



Profi i Profi CVT podržavaju najnoviju ISOBUS tehnologiju.

IIIIS-TECH

S-TECH precizna poljoprivredna tehnologija — uvek jedan korak ispred.

**PARTNER KOM SE VERUJE
KADA ŽELIŠ DA ZADRŽIŠ
POTPUNU KONTROLU.**



PROFITIRANJE VEĆIM KOMFOROM

Sa komfornom kabinom Profi serija pretvara dugotrajne radove u zadovoljstvo. Bez obzira na vrstu terena i vrstu zemljišta preko kojih se vozi Profi, kabina uvek pruža optimalnu udobnost vožnje i bezbednosti. Pristupačna je sa obe strane i može se isporučiti sa niskim i visokim krovom. Kabina je takođe dostupna i sa aktivnim ogibljnjem.

POTPUNA RADNA SNAGA SPREDA. Udobna kabina sa zatamnjenim staklima, roletnom za zaštitu od sunčeve svetlosti na prednjem vetrobranskom staklu i precizna kontrola na automatskom sistemu klimatizacije omogućava da stalno radite hladne glave. Za dodatnu udobnost, upravljački stub dolazi sa podešavanjem visine i nagiba, a električno podesivi naslon za ruke sa multikontrolerom se može podešavati tako da savršeno odgovara vozaču. Opciono dvostruko podesivo sedište sa dinamičkim sistemom prigušivanja,

okretnim naslonom za glavu i ulošcima sa aktivnim ugljem za kontrolu vlažnosti osigurava prijatno obavljanje radova bez umora. Čak i krupne odrasle osobe imaju dovoljno prostora na udobnom, tapaciranom sedištu suvozača.

SAVRŠENA RADNA KLIMA. Na Profi i Profi CVT, automatski sistem klimatizacije, dodatni rolo zastori za zaštitu od sunčeve svetlosti, električno podesivi naslon za ruke sa multikontrolerom, upravljač presvučen kožom i tepih u kabini su opcije za još veću udobnost. Sve to osigurava prijatnu radnu sredinu.

SEDIŠTE VAZDUŠNOM PODRŠKOM. Visoko kvalitetno Maximo Evolution kožno sedište, amortizaciono sedište sa grejanjem, ventilacijom i automatskim podešavanjem se može idealno prilagoditi vašim potrebama. Ovo je dopunjeno kožnim tapaciranim suvozačevim sedištem za Profi i Profi CVT.



1



2



3

- 1 Profi Classic kabina sa standardnim udobnim sedištem.
- 2 Profi sa multikontrolerom na naslonu za ruke i sedištem.
- 3 Profi CVT sa Maximo-Evolution kožnim sedištem.

KOMFORNA KABINA:

- Nizak nivo buke od 69 dB (A) u Profi i Profi CVT.
- Komforna kabina dostupna u verziji niskog i visokog krova.
- Luksuzna kabina sa 5-stepenim podešavanjem suspenzije kabine.
- 3 vrste sedišta, izbor tkanine ili kože.
- Zatamnjena stakla, rolo zastori na prednjim i zadnjim prozorima.
- Klima uređaj sa opcijom kontrole klime.
- Hi-fi stereo sistem sa Bluetooth-om podešavanjem.



SAVRŠENA PREGLEDNOST 360°

- Panoramska kabina sa 4 stuba
- Krovni prozor velike preglednosti
- Električno podesivi, grejni retrovizori, sa širokim ugaonim umetkom
- Do 16 LED radnih svetala



DELUJEŠ SAVRŠENO.

Panoramska kabina sa 4 stuba sa svojim velikim prozorima, krovnim prozorom velike preglednosti i jednodelnim prednjim vetrobranskim staklom pruža savršenu i neograničenu preglednost na sve strane. LED radna svetla osiguravaju izvanrednu vidljivost čak i kada se spusti noć. Napred i nazad na krovu montirano je po 6 LED radnih svetala kao standard. Takođe je dostupna opcija od 4 seta radnih svetala, po jedan montiran dole na svakom stubu kabine, napred i nazad. Intenzitet svetlosti od 2,000 lumena po LED prednjem faru pretvara noć u dan i osigurava precizan, efikasan rad.

VELIKE MOGUĆNOSTI. Savršen dizajn haube pruža optimalnu preglednost preko prednje radne površine. Na zadnjem delu, CVT ima jasno vidljive tačke izvoda za priključivanje oruđa bez ikakvog napora. Sa velikim električno podesivim i grejnim teleskopskim retrovizorima sa široko ugaonim umetkom vi možete budno paziti na široke priključke. Dodatni prozor u krovu pruža nesmetanu preglednost prednjeg utovarivača.

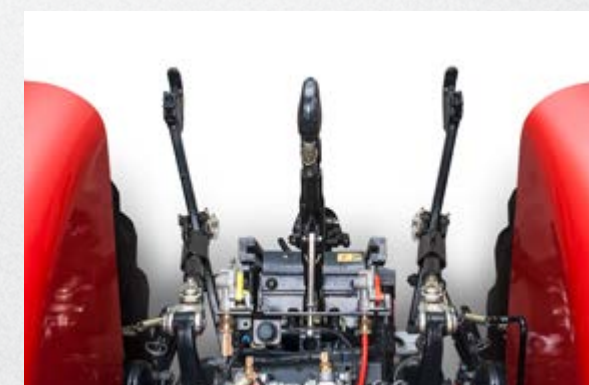

PROFI I PROFI CVT KABINA.

Rukovanje sa STEYR Profi i Profi CVT traktorima je jednostavno i intuitivno. Svi kontrolni elementi i displeji su dizajnirani u skladu sa najnovijim uvidima u ergonomiju i dizajn. Podešavanja se mogu menjati uz

pomoć S-Tech 700 monitora na dodir prsta ili sa kontrolama na naslonu za ruke. To omogućava da punu pažnju posvetite onome što je istinski važno, doprinoseći poboljšanju produktivnosti i ekonomičnosti rada.

- 1 **Multikontroler**
- 2 Shuttle napred/nazad
- 3 Izbor opsega brzina
- 4 Rad ventila na daljinsko upravljanje
- 5 Podizanje/spuštanje prednjeg i zadnjeg kačenja, plutajući položaj
- 6 Kontrolor brzine
- 7 Easy-Tronic II aktivacija
- 8 **S-TECH 700:** integrisan monitor sa ekranom na dodir.
- 9 **Monitor traktora i performansi**
Monitor traktora i performansi je integrisan u desnom A stubu u prirodnom polju vida vozača. On na prvi pogled pruža informacije o najvažnijim stavkama performansi
- 10 **Električni džojstik**
za funkcionisanje do 7 pomoćnih kontrolnih uređaja na zadnjoj i prednjoj strani vozila.
- 11 **Način rada električnih pomoćnih uređaja na zadnjoj strani**
- 12 **Prednje priklj.vratilo on/off**
- 13 **Zadnje priklj.vratilo on/off**
- 14 **Eco-Drive™ komandna ručica** sa dvodelnom klapnom gasa
- 15 **ICP – Intuitivni Kontrolni Panel**
- 16 Kontrola položaja EHR
- 17 Kontrola vuče EHR
- 18 EHR podizanje/spuštanje zadnjeg kačenja
- 19 Prigušenje vibracije zadnjeg kačenja
- 20 Upravljanje zadnjim priključnim vratilom
- 21 Kontrola proklizavanja on/off
- 22 Easytronic II automatiz. manualni menjač
- 23 Upravljanje pogonom na sva 4 točka i blokada diferencijala
- 24 Memorija dve konstantne brzine motora
- 25 Kontrola položaja prednjeg kačenja
- 26 Upravljanje prednjim priključnim vratilom
- 27 Podizanje/spuštanje prednjeg kačenja
- 28 Funkcije CVT transmisije
- 29 Kontrola za elektron.daljinske ventile
- 30 Regulacija kontrole proklizavanja
- 31 Kontrola spuštanja na prednjem kačenju
- 32 Ograničenje podizne visine na pred. kačenju
- 33 Kontrola spuštanja na zadnjem kačenju
- 34 Ograničenje podizne visine na zadnjem kačenju
- 35 Reaktivna setljivost zadnjeg kačenja



**PARTNER KOM SE VERUJE
KADA ŽELIŠ DA PROFITIRAŠ PODRŠKOM
VRHUNSKE TEHNOLOGIJE.**



ECOTECH NA PRVI POGLED

- Turbodizel motor 4 i 6 cilindara sa međuhladnjakom.
- Hi-eSCR tehnologija izduva: visoko efikasan SCR sistem (selektivna katalitička redukcija).
- PowerPlus upravljanje snagom motora daje dodatnih 34 KS.
- Dugački intervali održavanja (600 radnih sati) za motor.
- Visok maksimalni broj obrtaja motora do 740 Nm.
- Povećanje obrtnog momenta do 43%.
- EU standard emisije izduvnih gasova, nivo IV.
- S-TRONIC upravljanje motorom/transmisijom na Profi CVT.
- Pojedinačno prilagodavanje vozne strategije.
- Kočnica povratnog pritiska motora.



VEĆE PERFORMANSE, MANJA POTRŠNJA GORIVA

Elektronski kontrolisani dizel motori bez napora omogućavaju adekvatnu snagu čak i na niskom broju obrtaja motora. Profi serija danas pokriva područje nominalne snage od 116 do 145 KS. Glavni radni domet motora između 1500 i 1900 o/min može zahvaljujući PowerPlus-u dodati snagu od još 34 KS u svako vreme.

ECOTECH
MORE POWER, LESS DIESEL.

PREMIJERNA LIGA TEHNOLOGIJE MOTORA. Snaga se koristi inteligentno. Zahvaljujući ECOTECH-u, motori u Profi modelima spadaju u najbolje motore u svojoj klasi. Profitabilnost, produktivnost, zaštita životne sredine i ultra moderno upravljanje energijom su u savršenoj simbiozi. Uz pomoć jedinstvenog Hi-eSCR sistema post-tretmana optimizuje se potrošnja goriva i poboljšava reakcija snage motora. Ovaj sistem nema recirkulaciju izduvnih gasova. Stoga nema nepovoljnog uticaja na motor ili sistem hlađenja. To znači da su mogući intervali održavanja od 600 sati koji pobeđuju svu konkurenciju. Sistem takođe ne zahteva filtere čestica čime se smanjuju troškovi održavanja.

UVEK DOVOLJNO REZERVE SA POWER PLUS. Power Plus sistem upravljanja motorom obezbeđuje dodatno povećanje snage za vreme transporta, operacije priključnog vratila i hidrauličnog rada. Kada je Power Plus sistem operativan, on daje veću snagu motora za 34 KS. PowerPlus je takođe moguć za rad priključnog vratila dok se vozilo kreće unazad, na primer sa uređajem za hod unazad.

SPEED PLUS: UVEK KONSTANTNA BRZINA MOTORA. Sa Speed Plus se jedna ili dve brzine motora mogu prethodno definisati i precizno održavati u sekvenci, na primer za vreme baliranja, sejanja, radova sa prskalicom i ostalih preciznih operacija ove vrste. Time se osigurava konstantna brzina priključnog vratila. Ova prethodna regulacija se može onemogućiti sa Easy-Tronic II. Kada se oruđe podigne, on smanjuje snagu motora na 0 o/min. i reaktivira snagu motora posle ponovnog spuštanja.

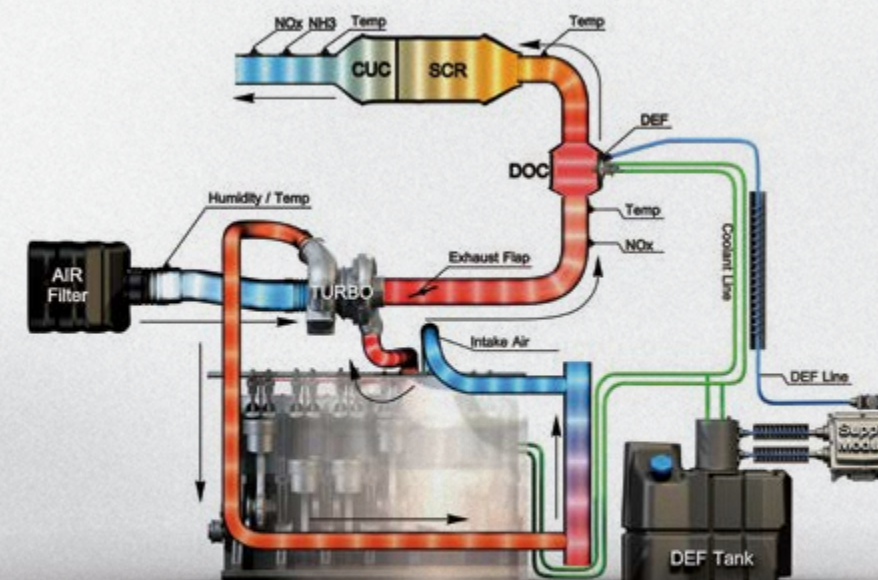

EFIKASNOST KROZ PROTOK SNAGE

Za vreme razvojne delatnosti na STEYR Profi transmisiji, efikasnost je bila zadatak broj jedan. Zavisno od verzija, transmisije mogu biti opremljene sa hidroelektričnim rezerverom (Powershuttle) i 4-stepenim menjačem (Powershift). Postoji izbor stepena prenosa 16 x 16 za najveće brzine od 40 km/h, i 17 x 16 takođe za 40 km/h ECO, odnosno 50 km/h.

STEYR 4-STEPENI MENJAČ (POWERSHIFT). Sinhronizovana Powershift / Powershuttle transmisija vrši glatku promenu stepena prenosa bez gubitka snage. Nju takođe karakteriše elektronski monitoring stepena prenosa. S-Matic vrši automatsku promenu stepena prenosa između vožnje u polju i na drumu u odgovoru na brzinu i opterećenje vozila.

17 X 16 TRANSMISIJA ZA 50 KM/H ILI 40KM/H ECO TRANSMISIJA. 4-stepeni Powershift je dostupan sa 17-tim stepenom prenosa za hod napred koji omogućava da traktor postigne brzinu od 50 km/h. ECO verzija sa uštedom goriva omogućava istrajnih 40 km/h pri manjem broju obrtaja motora. Transmisija je dostupna sa opcionim reduktorom pužnih brzina. To omogućava da se traktor kreće napred pri brzinama do 190 m/h.



1 Klasična ručica menjača na Profi Classic,
2 i kontrola sa Multikontrolerom na Profi

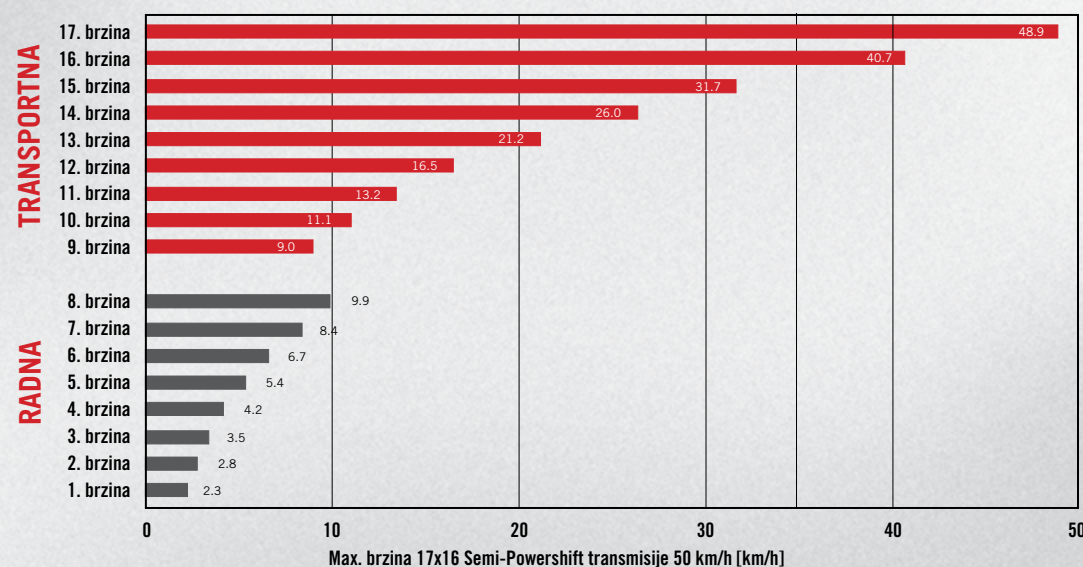

MOŽE DA UDOVOLJI SVIM ZAHTEVIMA:

- Transmisija precizno uskladena da odgovara svakom zahtevu
- 4-stepena powershift transmisija
- S-Matic automatski menja stepen prenosa između vožnje u polju i na drumu
- 40 km/h sa manjim brojem obrtaja motora i opcija od 50 km/h
- Pužna brzina do 190m/h (18.4 R38) na Profi Classic i Profi



NOVA GENERACIJA POGONA

- Neprekidno promenljivi prenos od 0 do 50 km/h
- Aktivna stacionarna kontrola
- DKT – tehnologija dvostrukog kvačila
- S-TRONIC upravljanje motorom/transmisijom
- 50 km/h na 1700 o/min.za optimizovanu potrošnju goriva



KONTINUIRANI PUT KA USPEHU

Sve uvek teče glatko sa neprekidno promenljivim prenosom snage (CVT). Inteligentno međusobno delovanje hidrauličkih i mehaničkih komponenata osigurava ekonomičnost, bez obzira na bilo koju snagu. Neprekidno promenljivi odnos vam omogućava da rešite svaki mogući zadatak bez ikakvog napora.

VISOK STEPEN MEHANIČKE EFIKASNOSTI. Neprekidno promenljivi prenos (CVT) prenosi većinski deo snage mehaničkim putem. Ovaj robusni prenos sa tehnologijom dvostrukog kvačila pruža izuzetan prenos snage bez prekida vuče. On takođe obezbeđuje vrhunsko ubrzanje. CVT kontrolna logika daje karakteristike odgovarajućeg odziva za prenos, zavisno od zahteva. S-TRONIC kontroliše prenosni odnos i broj obrtaja motora koji odgovaraju zahtevima snage i automatski osigurava optimalnu efikasnost goriva. Na osnovu ovog dizajnerskog principa, snaga motora je maksimalno iskorišćena.

AKTIVNA STACIONARNA KONTROLA. Aktivna stacionarna kontrola ima jasnu bezbednosnu korist. Ona održava traktor i njegovo vučeno opterećenje u stacionarnom položaju čak i na strmim padinama. Ona takođe omogućava kretanje bez napora i bez aktiviranja kvačila i kočnice.

NEŽNO DO AGRESIVNO. Postoje tri postavke "agresivnosti prenosa" za pedal gasa i Multikontroler. To menja karakteristike ubrzanja kao i karakteristike nepogonjenog kotrljanja Profi CVT. Transportna postavka dozvoljava glatku promenu smera – idealno za transportne operacije velike brzine i za operacije na klizavom terenu. Zajedno sa kočnicom traktora i prikolice kada traktor vuče prikolicu, to poboljšava bezbednost pri usporavanju sprečavajući da prikolica zanesse traktor. Standardna postavka je namenjena za uobičajene radove u polju. "Agresivna" postavka je namenjena za teške radove u polju i radove sa prednjim utovarivačem. To omogućava direktne i brze promene smera.

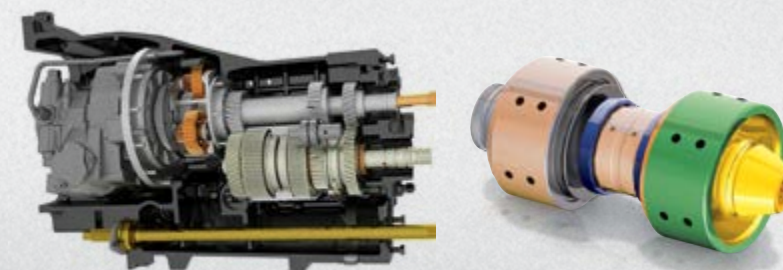

Neprekidno promenljivi prenos od 0 do 50 km/h.

Tehnologija dvostrukog kvačila DKT

SNAGA, EFIKASNO PRENETA.

PTO priključno vratilo na Profi seriji ima izbor od tri različita broja obrtaja. Da potpuno iskoristite snagu Profi modela istovremeno napred i nazad, na primer kada radite u kombinaciji prednje i zadnje opreme za košenje, dostupna vam je opcija prednjeg kačenja sa prednjom PTO osovinom za povećanje produktivnosti.

SAVRŠENO USKLAĐENO. Laka za rukovanje funkcija upravljanja priključnim vratilom smanjuje radno opterećenje automatskim kačenjem i otkačivanjem priključnog vratila kada se prednja i zadnja hidraulika podiže i spušta. Kontrolor mekog kačenja omogućava da se kačenje uradi nežno. Integriranje prednjeg priključnog vratila i prednjeg kačenja na prednjoj strani traktora omogućava da se smanji rastojanje između prednje osovine i prednjeg kačenja.



PTO aktivacija na Profi i Profi CVT.



PTO aktivacija na Profi Classic.

- 1 Prednje priključno vratilo on/off
- 2 Zadnje priključno vratilo on/off
- 3 Upravljanje zadnjim priključnim vratilom
- 4 Upravljanje prednjim priključnim vratilom



EFIKASAN PRENOS SNAGE MOTORA.

- PTO osovina 540/540E/1000 i/ili 540E/1000/1000E
- Elektrohidraulično kačenje pod opterećenjem
- Integrirano prednje i zadnje priključno vratilo
- Upravljanje prednjim i zadnjim priključnim vratilom
- Kontrola mekog kačenja

STEYR PRECIZNA HIDRAULIKA DORASLA JE SVAKOM IZAZOVU

Kačenje i pomoćni hidraulični uređaji na našim STEYR Profi modelima su pogonjeni OCLS hidrauličnim sistemom (otvoreno uljno kolo) ili CCLS hidrauličnim sistemom (zatvoreno uljno kolo) pri protoku radnog fluida od 80 do 125 l/min. Ovaj sistem osigurava potpune performanse u pravo vreme na pravom mestu. Na svakoj pomoćnoj kontrolnoj jedinici po potrebi je dostupno do 95 l/min. Priključke sa sopstvenim hidrauličkim kontrolnim uređajem je lako spojiti direktno na napajanje preko ploče. Jasan raspored svih kontrola pomaže da se operacije kačenja vrše intuitivno, bez napora i bezbedno.

APSOLUTNA FLEKSIBILNOST. Sa spajanjem do četiri pomoćna kontrolna uređaja naši Profi modeli ispunjavaju veliki broj zahteva istovremeno. Profi Classic je opremljen mehaničkim kontrolnim uređajima dok Profi i Profi CVT imaju električne kontrolne uređaje.

ELEKTRONSKA KONTROLA VUČE ZA JOŠ VIŠE SNAGE. Kontrolni element za elektronsku kontrolu zadnjeg kačenja (EHR) je integrisan u desnu radnu konzolu. Zaista je veoma lako aktivirati glavne funkcije uz pomoć Multikontrolera. Automatska kontrola vuče daje u proseku pet posto veću vuču za vreme radova na kultivisanju zemljišta.



Profi Classic opremljen mehaničkim kontrolnim uređajima i elektronskom kontrolom kačenja (EHR).



Profi i Profi CVT su opremljeni sa po 4 elektronska kontrolna uređaja.



VOŽNJA BEZ OPASNOSTI.

ODLIČNE PERFORMANSE. Snaga Profi modela se može preneti na zemljište i koristiti komforno sa velikom preciznošću. To je zato što, kao i aktivno upravljanje vučom, traktori takođe imaju mnoge druge osobine koje optimizuju karakteristike upravljanja i kočenja u svakoj situaciji. Sa Profi traktorom možete sve uraditi dobro i pouzdano. To važi kako za aktivnosti na drumu tako i za operacije na pašnjacima, poljima i u šumama i pri radu na strmim padinama ili u zatvorenim sredinama poljoprivrednog gazdinstva.

IZVANREDNA SPOSOBNOST MANEVRIŠANJA. Uski dizajn motora obezbeđuje veliki ugao blokade točka. U spoju sa uglom uzdužnog nagiba rukavca točka od dvanaest stepeni i blatobranima dobija se krug zakretanja od 9.2 metra. To znači da vaš STEYR Profi ostaje sa velikom sposobnošću manevrisanja čak i u veoma ograničenim prostorima.

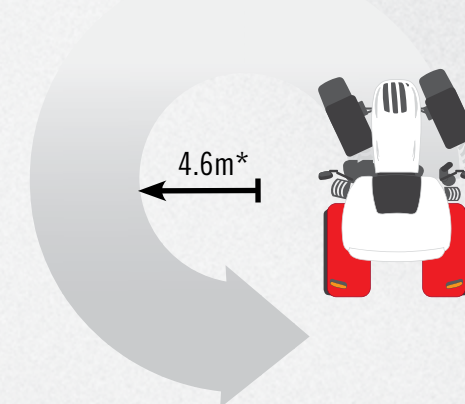

* Min. radijus zakretanja sa suspendovanom prednjom osovinom, širinom razmaka točkova 1,830 mm i dimenzijom prednjih pneumatika 14.9R28.

ODLIČNE RADNE KARAKTERISTIKE. Profi je opremljen suspenzijom prednje osovine koja obezbeđuje superlativni komfor vožnje i koja povećava vuču za vreme kultivacije tla. Dvostruki cilindar je spojen sa dva akumulatora pritiska. Oni obezbeđuju 105 mm kontrolisano opružno kretanje. Sve prednje osovine su pogodne za snažno prednje podizanje i rad prednjeg utovarivača.

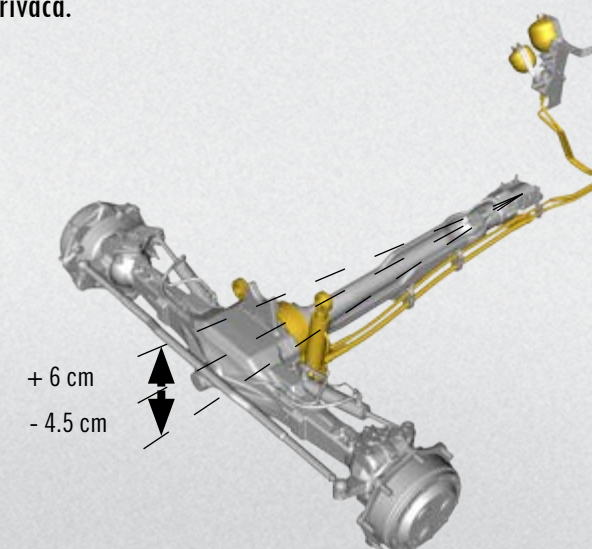

SNAŽAN I BEZBEDAN

- Automatsko upravljanje pogonom na sva 4 točka i blokada diferencijala
- Suspenzija prednje osovine
- Pogon na sva 4 točka (4WD) i kočenje na sva 4 točka daju još veću kočionu snagu
- Elektronska parkirna kočnica automatski osigurava Profi CVT kad god vozač napusti svoje sedište
- Razni priključci za prikolice za različite transportne operacije
- Kombinacije pneumatika i naplatka točka za svaku aplikaciju

Profi i Profi CVT mogu biti fabrički montirani sa kompletnim S-TECH paketom. To uključuje:

- S-TECH monitor sa ekranom na dodir
- ISOBUS II
- ISOBUS III na Profi CVT
- S-Guide sistem upravljanja



KONTINUIRANA EFIKASNOST: STEYR S-TECH.



OPTIMALNA PRECIZNOST, VIŠE KONTROLE I VEĆA PRODUKTIVNOST. Praćenje putanje, upravljanje podacima, integrisana komunikacija između priključaka i traktora pomoću ISOBUS-a i mnogo više od toga – naš modularni S-TECH sistem kontroliše ceo proizvodni proces. Dobro došli u budućnost moderne poljoprivrede!

APSOLUTNA PRECIZNOST. S-Guide automatski upravljački sistem baziran na DGPS-u radi po najnovijim standardima preciznosti. On garantuje paralelno usmeravanje linija pri radu na pravim putanjama i konturama. Sa izvodljivom preciznošću do 2.5 cm (RTK+) ne postoji opasnost od preklapanja ili praznina čak i u teškim zemljišnim ili vremenskim uslovima uključujući i kada se radi u tami ili na slaboj svetlosti. Kao i GPS, takođe se koriste signali iz GLONASS satelita. Da se postignu najviši nivoi preciznosti, signali satelita se automatski fino doteruju koristeći korektivne podatke iz stanice na zemlji preko mobilne bežične mreže.

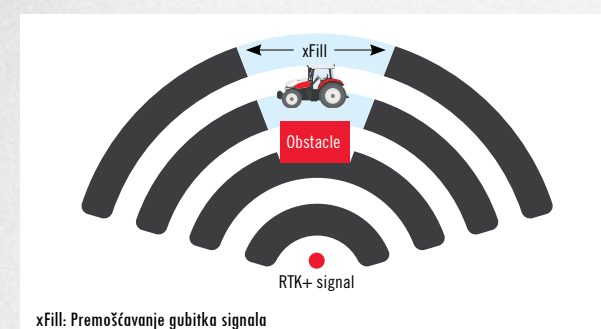

xFill: Premošćavanje gubitka signala

PRECIZNOST PUTANJE ČAK I SA LOŠIM SIGNALOM. Sa standardnom xFill tehnologijom koja je dostupna kao standard u svim RTK+ rešenjima, gubici signala koji traju do 20 minuta se mogu premostiti.

POJEDINAČNA REŠENJA. Dostupne su razne varijante S-TECH sa različitim nivoima preciznosti. Od jednostavnog rešenja za naknadnu ugradnju EZ pilota baziranog na GPS-u pa sve do integrisanog i potpuno opremljenog S-Guide-a sa S-TECH monitorom sa ekranom na dodir koji se čak može premeštati u različita vozila na vašoj farmi.



STEYR REŠENJA TELEMATIKE S-FLOTE. Ovaj sistem omogućava pozivanje radnih podataka iz vašeg vozila u realnom vremenu preko bežične mreže. To omogućava da upravnik voznog parka ostane u kontaktu sa svojim mašinama i vozačima i da šalje i prima podatke u realnom vremenu. To povećava produktivnost i olakšava optimalnu organizaciju flote.

SVE U VIDOKRUGU, SVE POD KONTROLOM: S-TECH 700 MONITOR

SVE VAŽNE FUNKCIJE I PODACI NA EKRANU NA DODIR. STEYR Profi i Profi CVT traktori montirani sa S-TECH ispunjavaju svaki zahtev precizne poljoprivredne tehnologije. To znači, na primer, da je lako moguće kontrolisanje ISOBUS II i III* kompatibilnih priključaka, integrisanje automatskog sistema upravljanja i korišćenje CVT transmisije.

S-TECH 700 monitor integrisan u naslon za ruke se lako kontroliše preko ekrana na dodir. Postoji i opcija njegove ugradnje na podesivoj šini na desnom prozoru. Preko automatizacije svih glavnih funkcija vaš S-TECH monitor prikazuje optimalne radne funkcije i obezbeđuje vam pregled već završenih radova, potrošnje goriva i mnogo, mnogo više.

S-TECH 700 MONITOR SA EKRANOM NA DODIR

■ **Monitoring performansi.** Registruju se sve ukupne performanse, dnevne performanse i pojedinačne operacije. Svi podaci se mogu memorisati na USB uređaj sa S-TECH monitora ili se korišćenjem telematike S-Flote sa funkcijom prenosa podataka mogu prenositi bežično do kancelarije u svrhu analize.

■ **Postavke vozila:** Niz S-TECH displeja omogućava podešavanje postavki — na primer kontrola brzine protoka i vremenska kontrola za elektronske kontrolne uređaje. Asignacija kontrolnih elemenata na elektronskim kontrolnim uređajima se može definisati pojedinačno da odgovara svakom priključku. Postavke za različite priključke i radne uslove se memorišu, na primer EHR podešavanje zadnjeg kačenja. Na primer, ako sledeći put spajate kosačicu, sve što treba da uradite je da odaberete pravilnu postavku — i samo napred!

■ **Easy-Tronic II automatizovani manuelni sistem prenosa** olakšava automatizaciju radnih procedura i povećava uticaj i dnevne performanse traktora i vozača.

■ **Kompatibilnost sa ISOBUS klasom II i III*:** Spajaju se uređaji kompatibilni sa ISOBUS-om i korisnički interfejs se prikazuje na S-TECH monitoru. To omogućava da se uređaj lako i interaktivno kontroliše preko monitora u kabini bez potrebe za posebnim kontrolnim elementom i bez dodatnog sprovođenja kablova.

■ **Video input:** Sa tri video kamere (npr. pozadi silažnog vagona/samoutovarnoj prikolici ili presi za baliranje) mogu se pratiti žive slike. To znači da vi uvek znate šta se dešava iza vas bez potrebe da gledate dalje od radne površine.

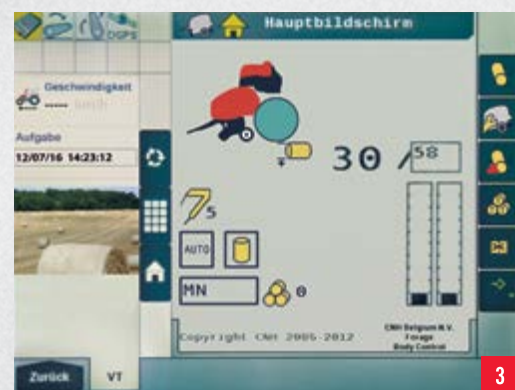

- 1 Assignacija tipki za kontrolne uređaje
- 2 Određivanje kontrole brzine protoka i vremena
- 3 Kompatibilnost sa ISOBUS klasom II i III*

* ISOBUS Klasa III je dostupna samo na PROFII CVT.



EFIKASAN, PRIKLADAN I PRECIZAN:

- Intuitivni S-TECH 700 monitor sa ekranom na dodir
- Monitoring performanse
- Postavke vozila
- Funkcionalnost ISOBUS-a II i III*
- Easy-Tronic II automatizovani manuelni sistem prenosa
- Video input

OPUŠTENO I PRODUKTIVNO

Easy-Tronic II automatizovani manuelni sistem prenosa

- Automatizacija radnih sekvenci zadnjeg i prednjeg oruđa za pomoć pri okretanju kao i mnogim drugim oblastima primene
- Registrovanje i programiranje tokom rada ili mirovanja
- Programiranje moguće, zavisno od vremena, rastojanja i događaja.
- Pozivanje sekvenci pomoću Multikontrolora, S-TECH 700 monitora ili na ICP
- Jednostavno retrospektivno podešavanje sekvenci

ISOBUS Klasa II:

- Kao i prikaz postavki oruđa (Klasa I), olakšava rad i kontrolu oruđa korišćenjem fabričkog S-TECH 700 monitora sa ekranom na dodir. Više ne postoji potreba za dodatnim kontrolnim elementom.

ISOBUS Klasa III omogućava da priključeno oruđe kontroliše Profi CVT.

- Podizanje/spuštanje kačenja
- PTO start/stop broj obrtaja
- Kontrolne komande za hidrauličke daljinske ventile
- Broj obrtaja traktora za optimalno iskorišćenje

PERFEKтна AUTOMATIZACIJA.

Easy-Tronic II automatizovani manuelni sistem prenosa na Profi i Profi CVT obezbeđuje potpuno automatizovane radne operacije kada se vrši okretanje u polju kao i u mnogim drugim oblastima primene. Klasa III ISOBUS sistema na Profi CVT podiže razmenu radnih i kontrolnih podataka između traktora i priključka na novi nivo. On proširuje mogućnosti i kao rezultat znatno povećava produktivnost i profitabilnost. On to čini tako što omogućava da rad traktora bude pod kontrolom priključka.

OLAKŠANJE VOZAČU. Easy-Tronic II automatizovani manuelni sistem je namenjen da olakša radno opterećenje vozaču kada vrši okretanje u polju ili mnoge druge zadatke vezane za kontrolu. Svaka radna procedura može biti programirana po vremenu ili rastojanju. I ne samo to, nego se i za razne druge automatizovane funkcije mogu podesiti aktivirajuće tačke. Primeri toga uključuju smanjenje broja obrtaja motora posle podizanja priključka. Sekvenca okretanja se može programirati za vreme vožnje ili mirovanja. Reprodukcijska ove sekvence okretanja se može vršiti automatski ili manuelno i može se inicirati ili pomoću multikontrolera, na S-TECH 700 monitoru ili na ICP. Promene memorisanih postupaka se mogu vršiti lako i u svako vreme na S-TECH monitoru.

TRAKTOR KONTROLISAN PRIKLJUČENIM ORUĐEM. Za razliku od Klase I i II verzije ISOBUS-a u kojima monitor S-TECH 700 prikazuje postavke oruđa ili omogućava kontrolu oruđa preko monitora, ISOBUS Klase III omogućava da priključeno oruđe kontroliše traktor. To znači da se traktorske funkcije rukovode priključenim oruđem. Na primer, prednje kačenje se može samostalno pozicionirati, PTO se može uključiti i isključiti, kontrolni uređaji se mogu aktivirati i broj obrtaja vozila se može prilagoditi postojećim uslovima. Rezultat je da svaki priključak funkcioniše besprekorno i povrh svega toga, da olakšava radno opterećenje i naprezanje vozača.

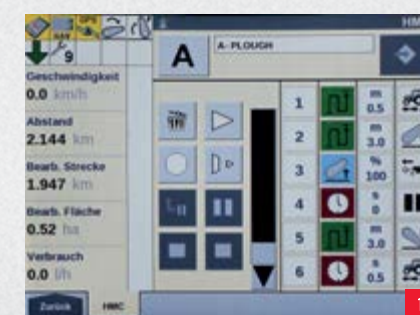

1 Easy-Tronic II automatizovani manuelni sistem prenosa

2 Kompatibilnost ISOBUS Klase III

NAŠ DŽOJSTIK PRETVARA OPERACIJE PREDNJEG UTOVARIVAČA U ZADOVOLJSTVO.

STEYR SZ prednji utovarivači su savršeno dizajnirani za upotrebu sa našim Profi modelima. Oni sjedinjuju krajnju preciznost, brze reaktivne karakteristike i izvanrednu lakoću rukovanja. Svi oni znatno povećavaju produktivnost. Svi Profi modeli isporučeni iz fabrike za rad sa prednjim utovarivačem su opremljeni instalacionim postorima i hidrauličnim linijama. Takođe postoji i mesto za naknadnu ugradnju SZ utovarivača na svim traktorima u Profi seriji.

STEYR SZ – UTOVARIVAČ ZA PROFESIONALCE. Profi modeli su idealno pogodni za upotrebu SZ prednjeg utovarivača. Sve potrebne spojnice su

fabrički montirane i zaista je veoma lako rukovati prednjim utovarivačem uz pomoć džojstika intergrisanim u naslon za ruke.

OPREMLJEN ZA BILO KOJI I SVAKI ZADATAK. Čak i u veoma ograničenom prostoru bilo u poljoprivrednom gazdinstvu ili u polju, pomeranje prednjeg utovarivača natrag i napred je dečija igra. Powershuttle reverzer za brzo okretanje poboljšava sposobnost manevrisanja. I ne samo to, nego i zakačivanje utovarivača na traktor i otkaçivanje sa traktora ne može biti lakše. Hidraulični priključci su raspoređeni na centralnom i bez muke dostupnom distributeru. To omogućava da se utovarivač može montirati i demontirati za nekoliko sekundi.



1 Džojstik za rad prednjeg utovarivača na Profi CVT

2 Rad sa Profi Classic

3 Prozor velike preglednosti za optimalnu vidljivost, naročito za rad prednjeg utovarivača

OSEĆAJ DIZANJA U VISINU

- Široki noseći ram utovarivača i brzo-rastavna adapterska ploča za jednostavno priključivanje prednjeg utovarivača
- Opciona fabrička priprema za priključivanje prednjeg utovarivača
- 2 opciona elektronska centralna kontrolna uređaja
- Intuitivna kontrola sa džojstikom u naslonu za ruke
- Savršena vidljivost prema napred
- Prozor velike preglednosti rada prednjeg utovarivača



MODEL PREDNJEG UTOVARIVAČA	Max. kapacitet podizanja (kg)	Max. visina podizanja za okretnu tačku zglobne veze (mm)	Vertikalna pristupna utovarna visina za kašiku utovarivača paralelna/nagnuta (mm)	Min./ Max. snaga traktora (KS)
15 SZ	2,540	3,740	3,530 / 2,690	70 / 110
30 SZ	2,300	4,070	3,860 / 3,010	90 / 120
35 SZ	2,640	4,070	3,860 / 3,010	90 / 140
50 SZ	2,800	4,260	4,050 / 3,210	120 / 180



STEYR SERVIS

JE UVEK TU ZA TEBE.

DOBAR SERVIS JE BLIZU: VAŠ LOKALNI STEYR DILER. Naši traktori su dizajnirani za hiljade sati teškog rada i izrazito su laki za održavanje i servisiranje. Vi možete dobiti sve rezervne delove i servisnu podršku od vašeg STEYR dilera. Vaš lokalni diler je takođe vaša prva tačka kontakta za podršku održavanja i garancije.

STEYR ORIGINALNI DELOVI – NEŠTO NA ČEGA MOŽETE ISTINSKI RAČUNATI.

- garancija 12 meseci
- isporuka + podrška od tehničkog osoblja 24 sata
- Najbolji odnos cene i performansi tokom cele godine

OPTIMALNA ZAŠTITA IMA IME: STEYR PROTECT.

STEYR PROTECT je kombinacija servisa i servisa u garantnom roku sa kojom možete uštedeti mnogo brige i novca. Bilo da radite sa jednim traktorom ili sa čitavom flotom traktora u vašem vlasništvu, STEYR PROTECT može biti precizno skrojena prema vašim željama i potrebama i može vam pomoći da dugo vremena ostanete produktivni.

STEYR PROTECT vas štiti od velikih troškova popravke jer vam daje fiksne troškove održavanja za do 5,000 radnih sati i obezbeđuje vam potpunu zaštitu za period od pet godina. Na raspolaganju su tri paketa zaštite: STEYR PROTECT GOLD (ZLATO), SILVER (SREBRO) i BRONZE (BRONZA).

CNH INDUSTRIAL PARTS & SERVICE

Naše certifikovane originalne delove proizvode naši inženjeri prema preciznim specifikacijama i oni podležu strogim kontrolama kvaliteta da osiguraju optimalne performanse vašeg traktora. Ugradnja originalnih delova osigurava da sve pažljivo usklađene komponente rade besprekorno. Naše originalne rezervne delove možete dobiti od vašeg lokalnog STEYR prodavca.

///STEYR PROTECT GOLD

- Ugovor o održavanju
- Proširena garancija
- Sveobuhvatno osiguranje

///STEYR PROTECT SILVER

- Ugovor o održavanju
- Proširena garancija

///STEYR PROTECT BRONZE

- Ugovor o održavanju

OLAKŠAJ SEBI: RADOVI ODRŽAVANJA.



Ležerno sipanje goriva.

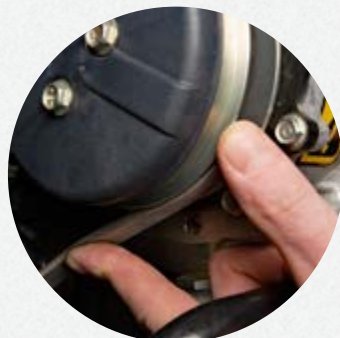

Pregled klinastog kaiša bez napora.



Provera nivoa ulja i dosipanje bez podizanja haube.



Stalno čišćenje preko Piclon filtera osigurava da filter treba održavati samo kada se upali odgovarajuće svetlo upozorenja.



Jednodelna hauba nošena na gasnim amortizerima se može podići u dva položaja (45o/90o) čak i sa prednjim priključkom.



Brzo i jednostavno čišćenje hladnjaka.



PERFORMANSE KROZ INOVACIJE.

SNAGA MOTORA STEYR 4135 PROFI

- 1 Max. snaga sa Power Plus na 1,800 - 1,900 o/min = 124 kW (169 KS)
 - 2 Max. snaga na 1,800 - 1,900 o/min = 107 kW (145 KS)
 - 3 Nominalna snaga sa Power Plus na 2,200 o/min = 114 kW (155 KS)
 - 4 Nominalna snaga na 2,200 o/min = 99 kW (135 KS)
- Povećan obrtni moment Standard/Power Plus 40% /42%
- A Max. broj obrtaja sa Power Plus na 1,500 o/min = 700 Nm
 - B Max. broj obrtaja na 1,500 o/min = 605 Nm

Max. snaga sa Power Plus na 1,800 - 1,900 o/min = 124 kW (169 KS)

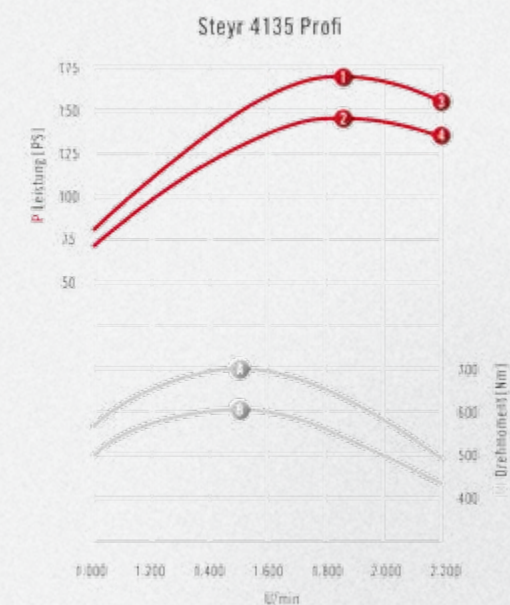

STEYR PROFI DIMENZIJE, SPECIFIKACIJE MODELA

Kabina sa niskim krovom

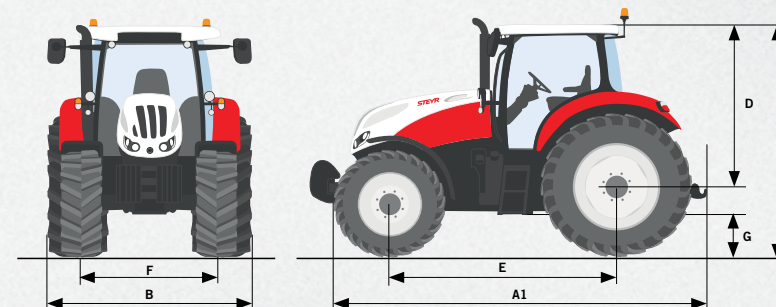

Kabina sa visokim krovom

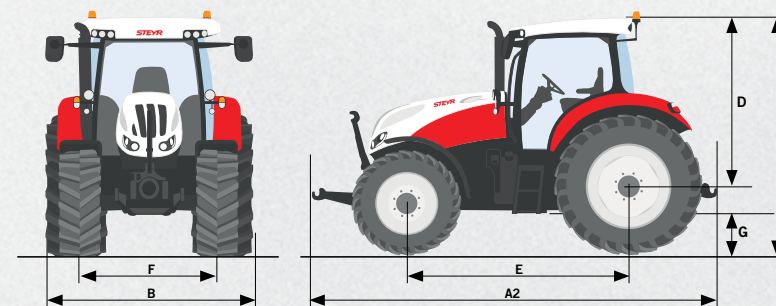

DIMENZIJE ¹⁾	PROFI CLASSIC / PROFI / PROFI CVT
A1: Min. ukupna dužina zadnjih podiznih poluga horizontalno, nesuspendovana/suspendovana prednja osovina (mm) A2: Ukupna dužina uklj. prednje i zadnje podizne poluge horizontalno, nesuspens./suspens. prednja osovina (mm)	5,137 / 5,189 4,506 / 4,556
B: Min. ukupna širina (preko zadnjih blatobrana) [mm] C: Ukupna visina standardne kabine/suspendovana kabina/nizak krov kabine// [mm]	2,470 3,005 / 3,025 / 2,887 / 2,907
D: Visina od sredine zadnje osovine do gornje ivice kabine (standard kabina, suspendovana, nizak krov kabine, nizak krov suspendovane kabine [mm])	2,130 / 2,150 / 2,012 / 2,032
E: Standardni razmak osovine točkova / suspendovana prednja osovina [mm] F: Širina razmaka prednjih točkova min.-max. / zadnjih točkova min.-max. [mm]	2,642 / 2,684 1,580-2,256 / 1,430-2,134

¹⁾ sa standard pneumaticima

MODEL	TRANSMISIJA*			MOTOR								PTO PRIKLJUČNO VRATILO					
	4-stepeni powershift menjač sa rezerverom		Brzina vozila *	Max.snaga motora ECE R120 ¹⁾ Power Plus ²⁾ [kW/hp]	Max.snaga motora ECE R120 ¹⁾ [kW/hp]	Br.obrt.motora pri max. snazi motora [rpm]	Max.obrt.moment sa Power Plus ²⁾ [Nm @ 1,500 rpm]	Max.obrt.moment [Nm @ 1,500 rpm]	OECD povećanje obrt. momenta Standard/Power Plus ²⁾ [%]	Common Rail, 4-cilindarski turbo dizel motor i međuhladnjak nivo IV izduvnih gasova Broj cilindara /radna zapremina cilindra [cm3]	Rezervoar za gorivo Dizel standard (opciono) / AdBlue [l]	Elektrohidraulična aktivacija sa kontrolom mekog starta					
	16 za hod napred i hod nazad	17 za hod napred i 16 za hod nazad 40 km/h Economy										Neprek. promeni. prenos 0 – 50 km/h ili 0 – 40 km/h ECO	Nomin.snaga motora ECE R120 ¹⁾ Power Plus ²⁾ [kW/hp]	Nomin.snaga motora ECE R120 ¹⁾ [kW/hp]	Nominalni broj obrtaja motora [rpm]	Broj obrtaja PTO [o/min]	
			540/540E/1000	540E/1000/1000E	1,969/1,546/1,893	1,592/1,893/1,621											
4115 PROFI CLASSIC	■	□	-	107 / 145 96 / 131	92 / 125 85 / 116	1,800 – 1,900 2,200	590	528	41 / 42	4 / 4,485	198 (230) / 39.5	■	□	■	□	□	□
4125 PROFI CLASSIC	■	□	-	114 / 155 103 / 140	99 / 135 92 / 125	1,800 – 1,900 2,200	637	560	40 / 43	4 / 4,485	198 (230) / 39.5	■	□	■	□	□	□
4135 PROFI CLASSIC	■	□	-	124 / 169 114 / 155	107 / 145 99 / 135	1,800 – 1,900 2,200	700	605	40 / 42	4 / 4,485	198 (230) / 39.5	■	□	■	□	□	□
4145 PROFI CLASSIC	■	□	-	129 / 175 118 / 160	114 / 155 107 / 145	1,800 – 1,900 2,200	700	650	40 / 37	4 / 4,485	198 (230) / 39.5	■	□	■	□	□	□
6145 PROFI CLASSIC	■	□	-	129 / 175 121 / 165	116 / 158 107 / 145	1,800 – 1,900 2,200	740	650	40 / 40	6 / 6,728	198 (230) / 39.5	■	□	■	□	□	□
4115 PROFI	■	□	-	107 / 145 96 / 131	92 / 125 85 / 116	1,800 – 1,900 2,200	590	528	41 / 42	4 / 4,485	198 (230) / 39.5	■	□	■	□	□	□
4125 PROFI	■	□	-	114 / 155 103 / 140	99 / 135 92 / 125	1,800 – 1,900 2,200	637	560	40 / 43	4 / 4,485	198 (230) / 39.5	■	□	■	□	□	□
4135 PROFI	■	□	-	124 / 169 114 / 155	107 / 145 99 / 135	1,800 – 1,900 2,200	700	605	40 / 42	4 / 4,485	198 (230) / 39.5	■	□	■	□	□	□
4145 PROFI	■	□	-	129 / 175 118 / 160	114 / 155 107 / 145	1,800 – 1,900 2,200	700	650	40 / 37	4 / 4,485	198 (230) / 39.5	■	□	■	□	□	□
6145 PROFI	■	□	-	129 / 175 121 / 165	116 / 158 107 / 145	1,800 – 1,900 2,200	740	650	40 / 40	6 / 6,728	198 (230) / 39.5	■	□	■	□	□	□
4115 PROFI CVT	-	-	■	107 / 145 96 / 131	92 / 125 85 / 116	1,800 – 1,900 2,200	590	528	41 / 42	4 / 4,485	198 (230) / 39.5	■	□	■	□	□	□
4125 PROFI CVT	-	-	■	114 / 155 103 / 140	99 / 135 92 / 125	1,800 – 1,900 2,200	637	560	40 / 43	4 / 4,485	198 (230) / 39.5	■	□	■	□	□	□
4135 PROFI CVT	-	-	■	124 / 169 114 / 155	107 / 145 99 / 135	1,800 – 1,900 2,200	700	605	40 / 42	4 / 4,485	198 (230) / 39.5	■	□	■	□	□	□
4145 PROFI CVT	-	-	■	129 / 175 118 / 160	114 / 155 107 / 145	1,800 – 1,900 2,200	700	650	40 / 37	4 / 4,485	198 (230) / 39.5	■	□	■	□	□	□

MODEL	HIDRAULIKA					POGON NA SVA 4 TOČKA	PREDNJA OSOVINA/UPRAVLJANJE			KOČNICE	PNEUMATICI	TEŽINA	KABINA					
	EHR kontrola kačenja sa dinamičkom amortizacijom vibracija u vožnji	Max. protok			Max.podizna moć na protoku 80 / 113 / 125 l/ min [kg]		Pomoćni kontrolni uređaji							Integrirano pred. kačenje* max.podizni kapacitet pri protoku 80 / 113 / 125 l/ min [kg]				
		80 l/min.sa pumpom konstant. protoka	1113 l/min sa kontrolom pritiska/zapremine, osećaj opterećenja	125 l/min sa kont. pritis/zapremine, osećaj opterećenja			nazad, da 4 se može konfigurirati		centralno montirani									
				mehanički		električki		2 mehanička		2 električna								
4115 PROFI CLASSIC	■	■	□	-	7,115 / 7,864 / -	■	-	■	-	2,800 / 3,100 / -	■	□	■	44° 4.6	■	440/65 R28 540/65 R38	4,890 9,500	Komforna kabina* Suspendovana komforna kabina sa sistemom klimatizacije i unutrašnjim nivoom buke od samo 73 dB(A). Tapacirano komforno sedište za vozača i suvozača sa sigurnosnim pojasevima. Zatamljena stakla, zadnji prozor na otvaranje, krovni prozor, sistem za brisanje/pranje vetrobranskog stakla, LED radna svetla na krovu napred i nazad i centralna kontrolna konzola za radna svetla.
4125 PROFI CLASSIC	■	■	□	-	7,115 / 7,864 / -	■	-	■	-	2,800 / 3,100 / -	■	□	■	44° 4.6	■	440/65 R28 540/65 R38	4,890 9,500	
4135 PROFI CLASSIC	■	■	□	-	7,115 / 7,864 / -	■	-	■	-	2,800 / 3,100 / -	■	□	■	44° 4.6	■	440/65 R28 540/65 R38	4,890 9,500	
4145 PROFI CLASSIC	■	■	□	-	7,115 / 7,864 / -	■	-	■	-	2,800 / 3,100 / -	■	□	■	44° 4.6	■	440/65 R28 540/65 R38	5,010 9,500	
6145 PROFI CLASSIC	■	■	□	-	7,115 / 7,864 / -	■	-	■	-	2,800 / 3,100 / -	■	□	■	44° 4.6	■	440/65 R28 540/65 R38	5,020 9,500	
4115 PROFI	■	-	■	-	- / 7.864 / -	-	■	-	■	- / 3.100 / -	■	□	■	44° 4.6	■	480/65 R28 600/65 R38	4,890 9,500	Komforna kabina* Suspendovana komforna kabina sa sistemom klimatizacije i unutrašnjim nivoom buke od samo 69 dB(A). Tapacirano komforno sedište za vozača i suvozača sa sigurnosnim pojasevima. Multikontrolor u naslonu za ruke sa IPC (intuitivni kontrolni panel) i džojstik. S-TECH 700 monitor sa ISOBUS konekcijom. Zatamljena stakla, zadnji prozor na otvaranje, krovni prozor, sistem za brisanje/pranje vetrobranskog stakla, LED radna svetla na krovu napred i nazad i centralna kontrolna konzola za radna svetla.
4125 PROFI	■	-	■	-	- / 7.864 / -	-	■	-	■	- / 3.100 / -	■	□	■	44° 4.6	■	480/65 R28 600/65 R38	4,890 9,500	
4135 PROFI	■	-	■	-	- / 7.864 / -	-	■	-	■	- / 3.100 / -	■	□	■	44° 4.6	■	480/65 R28 600/65 R38	4,890 9,500	
4145 PROFI	■	-	■	-	- / 7.864 / -	-	■	-	■	- / 3.100 / -	■	□	■	44° 4.6	■	480/65 R28 600/65 R38	5,010 9,500	
6145 PROFI	■	-	■	-	- / 7.864 / -	-	■	-	■	- / 3.100 / -	■	□	■	44° 4.6	■	480/65 R28 600/65 R38	5,020 9,500	
4115 PROFI CVT	■	-	-	■	- / - / 7.864	-	■	-	■	- / - / 3.100	■	□	■	44° 4.6	■	480/65 R28 600/65 R38	4,890 9,500	Vaš Steyr prodavac će vam sa zadovoljstvom dati savet o svim raspoloživim opcijama za Profi i Profi CVT kao napr. sedište vozača sa dvostrukim podešavanjem ili Maximo-Evolution sedište vozača sa kožnim tapaciranjem, aktivna suspenzija sa automatskim podešavanjem grejanja i ventilacija, sedište suvozača sa kožnim tapaciranjem i kožom presvučen volan, automatski sistem klimatizacije, električno podešavanje naslona za ruke sa multikontrolorom, rolo zastor zadnjeg stakla za zaštitu od sunca i tepih na podu kabine.
4125 PROFI CVT	■	-	-	■	- / - / 7.864	-	■	-	■	- / - / 3.100	■	□	■	44° 4.6	■	480/65 R28 600/65 R38	4,890 9,500	
4135 PROFI CVT	■	-	-	■	- / - / 7.864	-	■	-	■	- / - / 3.100	■	□	■	44° 4.6	■	480/65 R28 600/65 R38	4,890 9,500	
4145 PROFI CVT	■	-	-	■	- / - / 7.864	-	■	-	■	- / - / 3.100	■	□	■	44° 4.6	■	480/65 R28 600/65 R38	5,010 9,500	

■ Standard □ Opcija - Nije dostupno

*zavisno od državnih propisa i specifikacija ¹⁾ECE R120 u skladu sa ISO 14396 i 97/68EC

²⁾ Power Plus je dostupan na osnovu definisanih preduslova za transportne operacije i PTO operacije ³⁾ Sa standardnim pneumaticima ⁴⁾ Ostali pneumatici dostupni kao specijalna oprema na zahtev uz plaćanje

**PARTNER KOM SE VERUJE
KADA ŽELIŠ DA VODIŠ
DOBITNU BITKU**





D.O.O. PMD
AGROTECH
poljoprivredne mašine i delovi

AgroTECH PMD d.o.o.

Topolski put 2.

24426 Trešnjevac

tel./fax: +381 (24) 224-224

www.agrotech.rs

partner kompanije
STEYR
TRAKTORIEN